



New

Phileas
BY DEVEA

MicroDrop Technology

PHILEAS Technology
'New Concept'

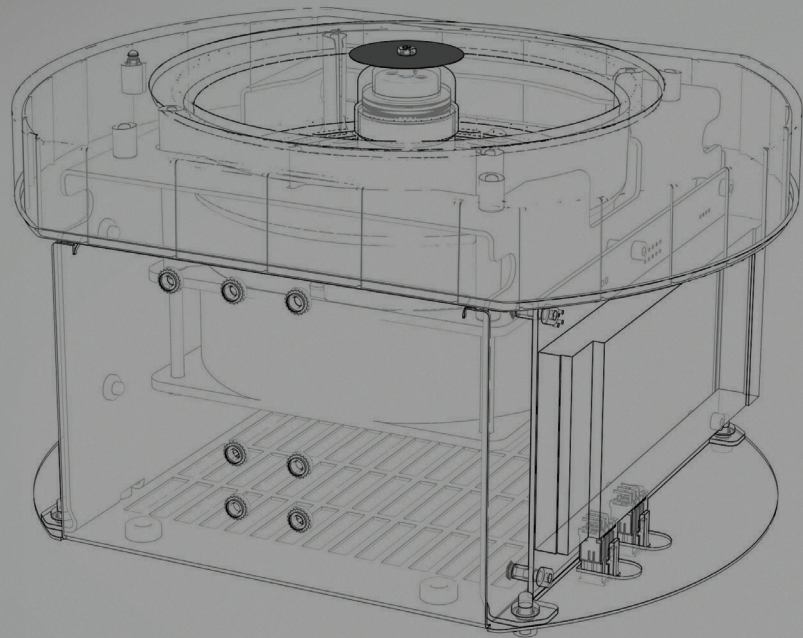

Our 'microdrop technology' is based on a spinning disc which centrifuges liquid into very small droplets

These very small droplets permit the transformation of liquid into vapor

La technologie de microgouttelettes utilise un disque tournant pour centrifuger le liquide en très fines gouttes

La finesse des gouttes permet une transformation du liquide en vapeur

Micro-droplets born of high precision technology

Une microgoutte issue d'une technologie de haute précision

New HEAD OF DIFFUSION

We learned from our Clients Experience
Nous avons appris de votre expérience

*A new approach to water-proofing
Optimisation of machine parts
Easier maintenance with longer periods of operation
A higher performance energy system
Remote control system*

*Un nouveau principe d'étanchéité
Une optimisation des organes des machines
Une maintenance facilitée et à une fréquence allongée
Des sources d'énergie plus performantes
Un pilotage à distance*





Phileas GENIUS

A Concentration of Technology

Un concentré de technologie

Minimum size with optimum results
Specifically designed foot support which makes Genius orientable and height adjustable
Long energy autonomy due to its NiMh battery
Adapted flow rate for very small spaces

Encombrement minimum pour un résultat optimisé
Pied spécialement conçu pour être orientable et réglable en hauteur
Grande autonomie d'énergie grâce à sa batterie NiMh
Débit ajusté pour le traitement des très petits volumes

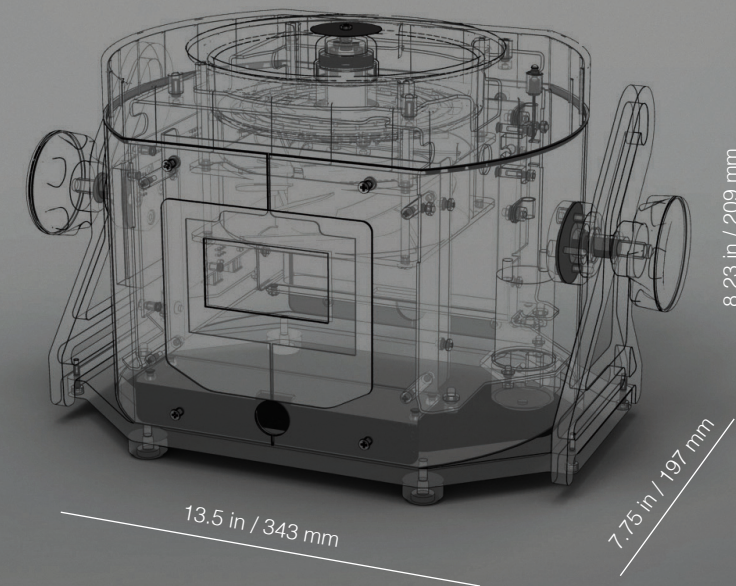

13.5 in / 343 mm

7.75 in / 197 mm

8.23 in / 209 mm

Phileas 25

Robustness without the Weight

La robustesse sans le poids

Portable machine with incorporated ergonomic carrying handles
Integrated Liquid container which is easily accessible
Dual Power: mains power or battery
Flow rate and product size are suited for small volume treatment

Appareil nomade muni de poignées ergonomiques
Flacon intégré à la structure et accessible grâce à sa trappe
Fonctionnement mixte secteur ou batterie
Débit adapté au traitement des petits volumes

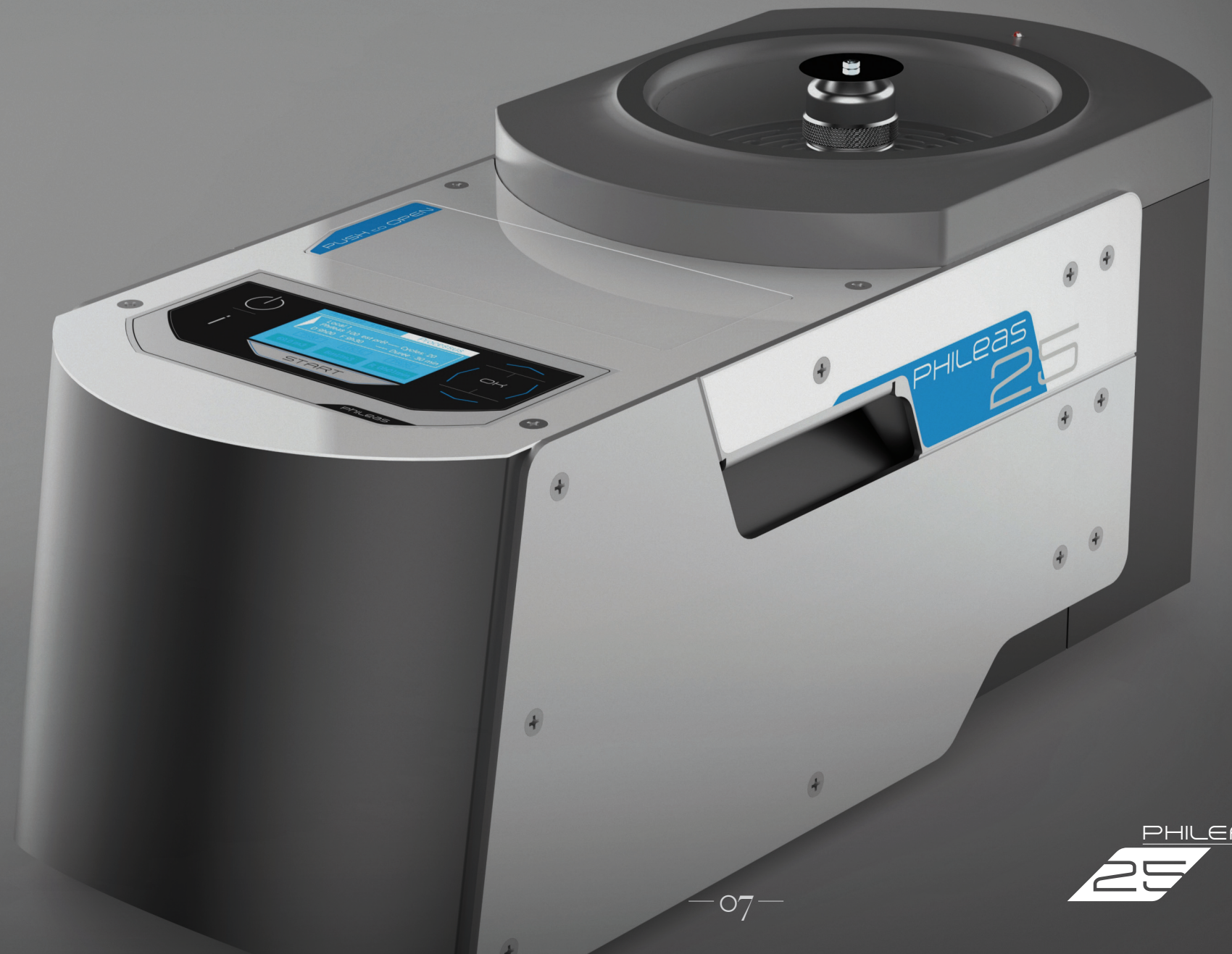
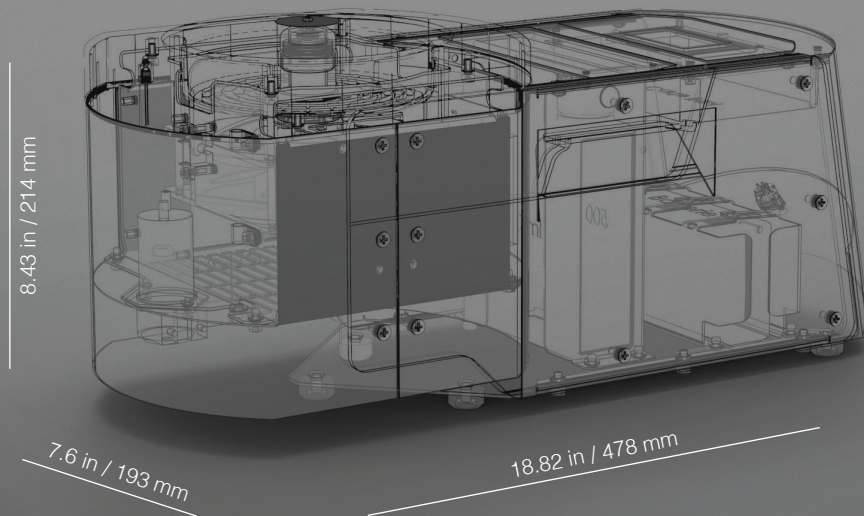

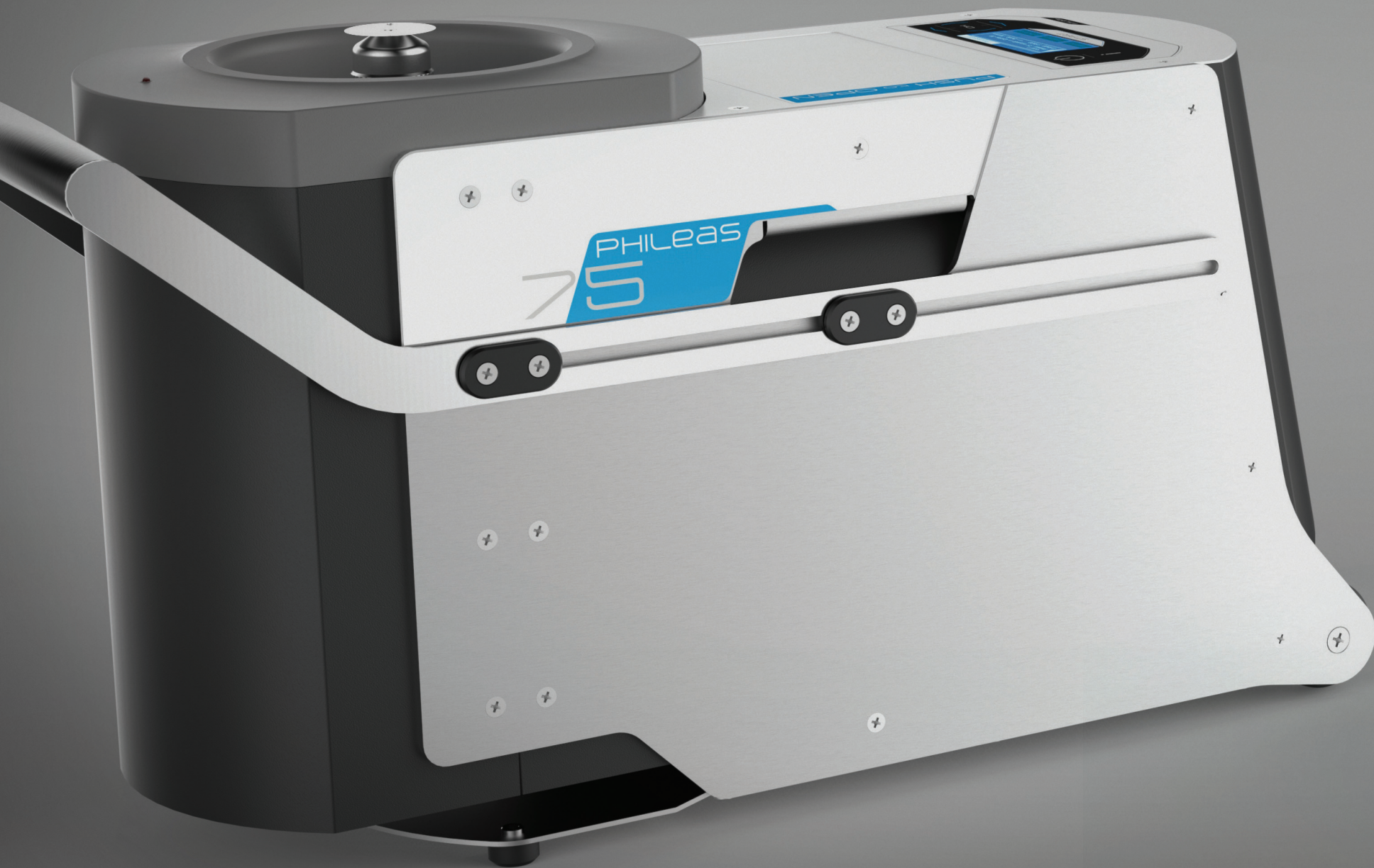

Phileas 75

Volume and Mobility

Le volume et la mobilité

Easy mobility due to wheels and retracting handle
Added diffusion capacity due to its 2 liter (0,53 gallon) container
Specific liquid usage indicator
High diffusion capability appropriate for average size rooms and volumes

Mobilité facilitée par ses roulettes et sa poignée rétractable
Capacité de diffusion augmentée grâce à son bidon de 2L
Dispositif exclusif de mesure de la consommation de liquide
Modèle à haut débit adapté au traitement des salles et volumes moyens

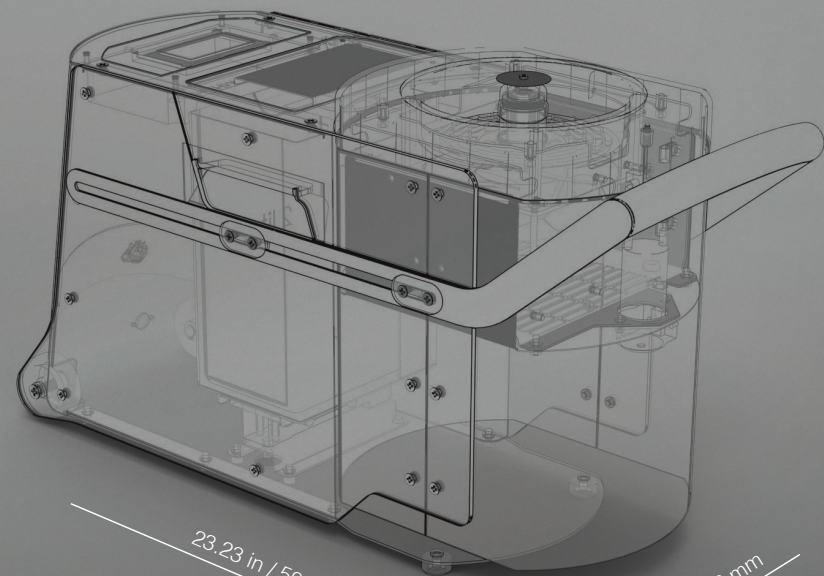

23.23 in / 590 mm

8.39 in / 213 mm

12.8 in / 325 mm



— IO —

Phileas 250

Power and Precision

Puissance et Précision

*Power of diffusion due to double heads and high flow rate
Manoeuvrability and mobility combined with robustness
Liquid usage indicator and large capacity reservoir
Developed for large volume uses and multiple-rooms*

*Puissance de diffusion grâce à ses deux têtes à haut débit
Maniabilité et mobilité combinées à la robustesse
Mesure de la consommation de liquide et grande capacité de réservoir
Adapté au traitement des grands volumes et multi-salles*

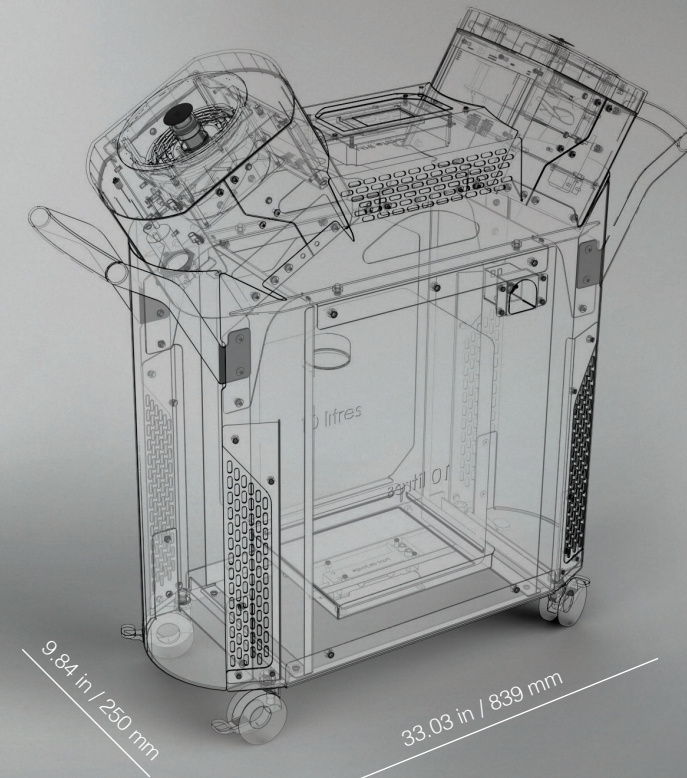

— II —

PHILEAS
250

Remote Programming and Control

Programmation et contrôle à distance



Simple and intuitive operating interface

Possibility to set-up and monitor the disinfection process from outside the area due to touchpad

Traceability and collection of process data through connection to PC

Possibility of controlling several machines with only one touchpad

Pilotage simple et intuitif de l'appareil

Possibilité de programmation et de suivi à distance du processus de désinfection grâce à sa tablette

Traçabilité et récupération des données par connexion sur PC

Possibilité de contrôle de plusieurs appareils avec une seule tablette

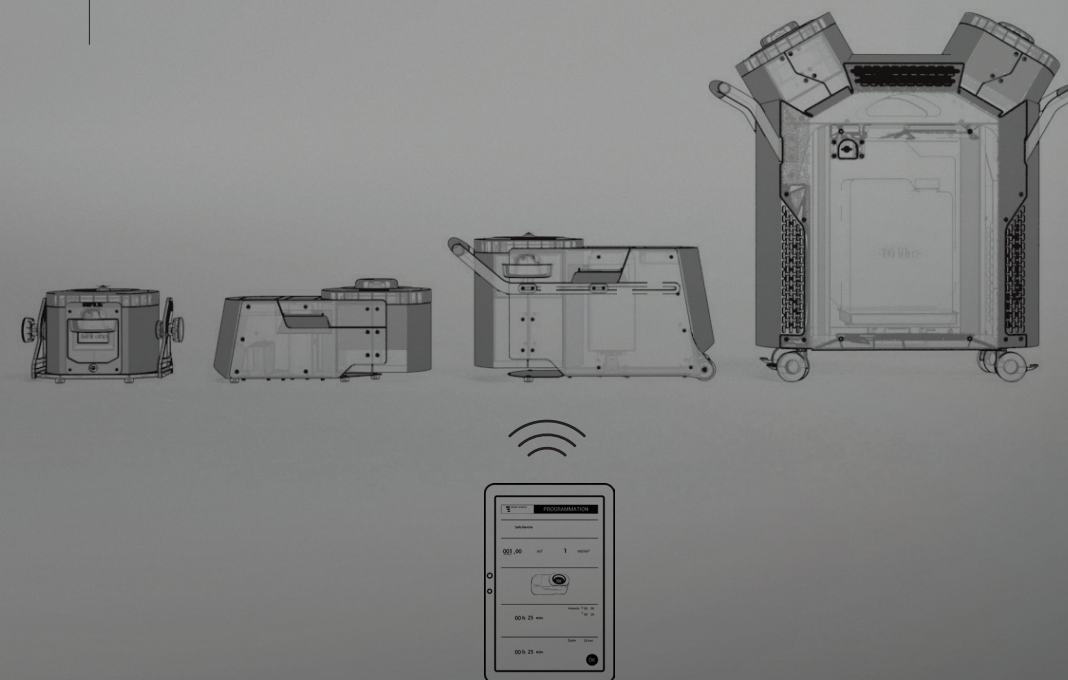

Phileas Range

Complete Product Range, same Technology

Une gamme complète, une seule technologie

*Each machine as been created to treat different volume needs
Common components used throughout the range
A protective cover is provided, because this high performance
technology merits being treated with care
All machines are CE certified*

*Chaque appareil a été développé en fonction des volumes à traiter
Des organes communs à tous les modèles
Couvercle de protection: cette technologie mérite d'être protégée
Les appareils sont certifiés CE*





By

Devea sas

www.myphileas.com

Corporate website: www.devea-environnement.com

